

# Bienvenus au Parc Archéologique de Bliesbruck-Reinheim !

A chaque étape, découvrez grâce aux  
activités la vie gallo-romaine !

Alors suivez le guide et bonne visite !  
(Les corrigés sont accessibles par QR codes)

1

Voici le quartier ouest !

Saurez-vous deviner à quels artisans  
appartiennent ces boutiques ?

Découvrez les différentes boutiques, trouvez  
l'artisan qui y exerce et justifiez votre réponse  
grâce à un vestige archéologique présent



# À la découverte des artisans de Bliesbruck



Boutique du .....

Vestige archéologique .....

Boutique du .....

Vestige archéologique .....

Boutique du .....

Vestige archéologique .....

Le corrigé est ici !





Le corrigé est ici ! 

# 2

**Bienvenus dans les thermes !  
Découvrez le circuit suivi par les gallo-romains !**

Activité 2 : La déambulation dans les thermes

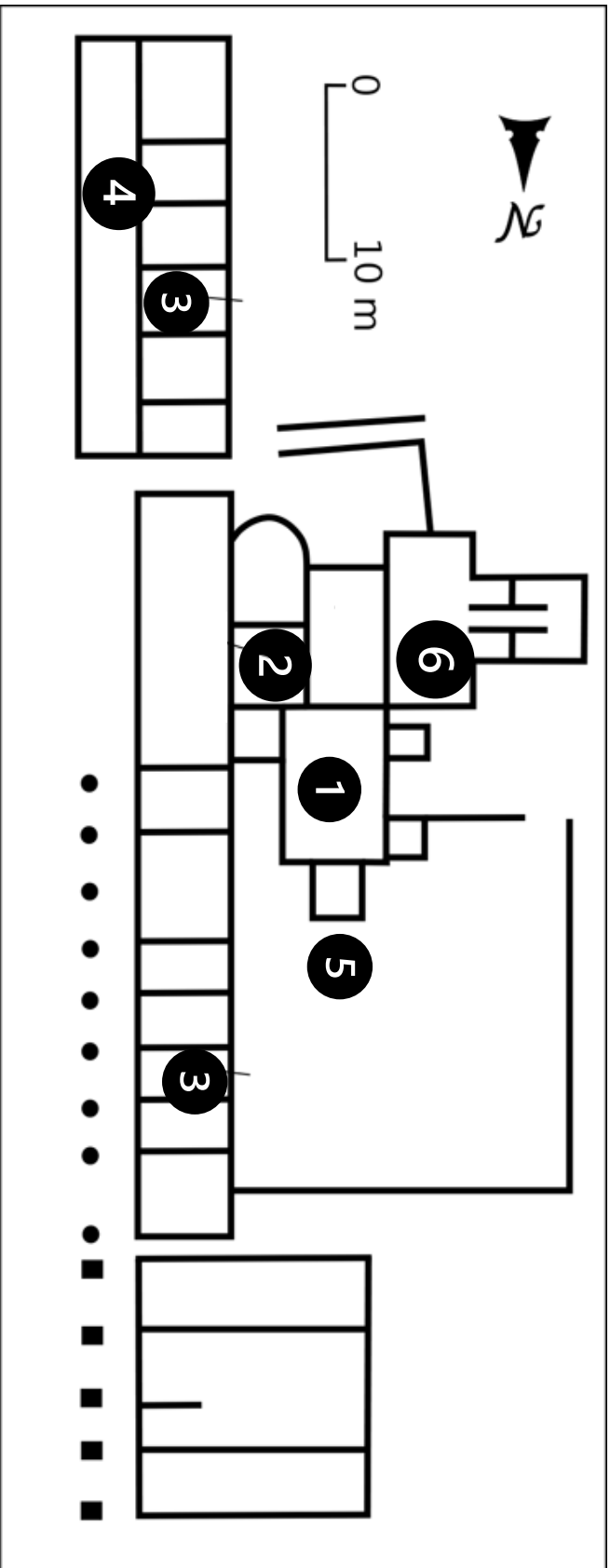

1) Casez les mots suivant sur le salles des thermes et reportez le numéro sous les photos.  
 Mots à caser sur le plan : Boutique – portique – frigidarium – palestra – caldarium - salle  
 chauffée par hypocauste

- 1 .....
- 2 .....
- 3 .....
- 4 .....
- 5 .....
- 6 .....

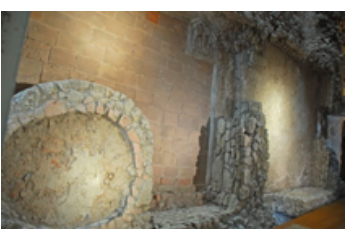

# 3

## Le pôle animation

Le corrigé est ici ! →



Ces deux pavillons sont des reconstitutions

Ils permettent de faire des expérimentations. Les chercheurs font revivre les méthodes anciennes en utilisant des outils

Le département de la Moselle a également bâti une boulangerie-meunerie expérimentale suivant les techniques antiques de construction en torchis. Elle possède deux systèmes de meuneries et une batterie de deux fours à pain. Un atelier de potier, avec un tour en bois et deux fours de cuisson, a été reconstitué à proximité, ainsi qu'un jardin-potager expérimental.

Quelles sont les deux activités pratiquées ? Justifiez votre hypothèse avec vos mots ou un dessin !



.....

.....

.....

.....

.....

.....

Le musée de Bliessbruck abrite les découvertes faites lors des fouilles.  
Saurez - vous retrouver ces objets et leur attribuer leur rôle ?

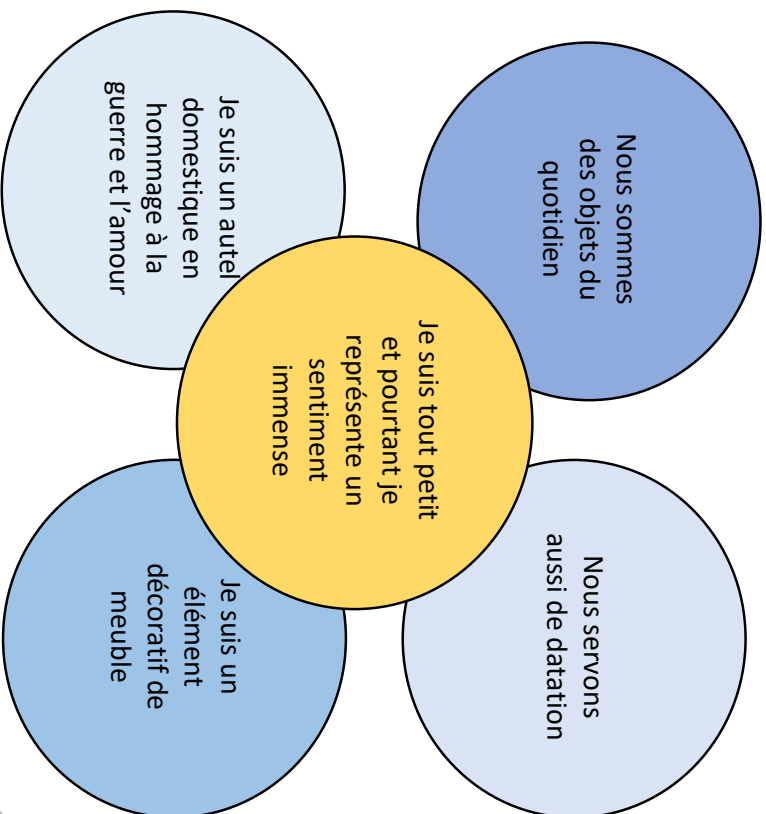
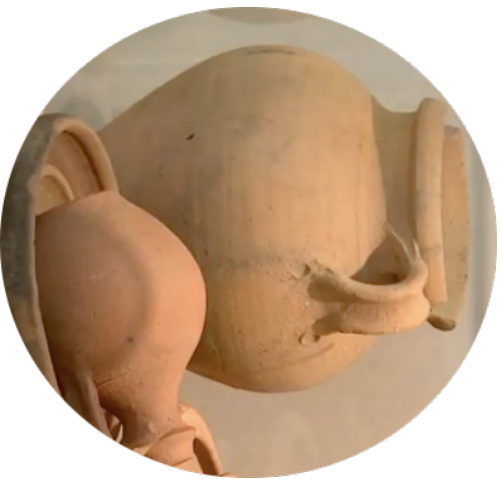

Le corrigé est ici !



# 5

## Bliesbruck un patrimoine naturel remarquable !

Le Parc est aussi un Espace Naturel Remarquable, situé, pour sa partie allemande, dans la Réserve de Biosphère du Bliesgau reconnue par l'UNESCO pour sa biodiversité exceptionnelle et la préservation des paysages traditionnels.



Panneau franco- allemand des animaux présents sur le site

Les étangs apparus après l'exploitation de sablières et les prairies présentent un intérêt écologique majeur par la variété de leurs habitats (saulaie marécageuse, aulnaie-frênaie eutrophe, prairie mésophile, cariçaie), de leur faune (reptiles, batraciens, papillons dont le cuivré des marais, libellules dont la leucorrhine à large queue, chauve-souris et de nombreuses espèces d'oiseaux comme le milan royal, le martin pêcheur ou la grande aigrette) et de leur flore (la dactylorhize de mai, une orchidée, le saxifrage granulé, le cumin des prés, le lâche faux-souchet).

Depuis 2019, La parc archéologique de Bliesbruck est labellisé « refuse LPO (ligue de protection des oiseaux)

??????? Question d'observation ????????

Depuis la saison d'hiver, Bliesbruck abrite et protège de nouveaux habitants, devinez-vous qui a trouvé refuge dans ce parc exceptionnel ?

*Indice : Nous vivons en colonie et sortons la nuit ...*

Le corrigé est ici !



## Cochez les oiseaux aperçus dans le parc



Le **Héron pourpré** (*Ardea purpurea*) est bien moins commun que le Héron cendré. De taille légèrement inférieure, avec une tête et un cou reptiliens, il se montre rarement à découvert. Il vit dans les roselières, s'y nourrit d'insectes, de petits vertébrés et de poissons. Il y construit également son nid, souvent sur des roseaux morts ou dans un buisson bas.

Taille : 85 cm  
Envergure : 140 cm  
Ordre des Ardéiformes  
Famille des Ardéidés

J	F	M	A	M	J	J	A	S	O	N	D

rare

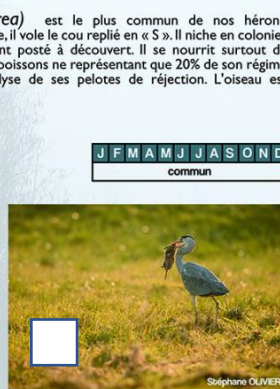
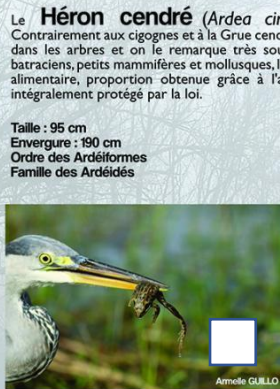
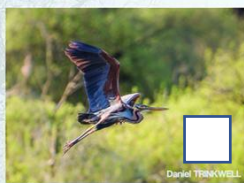
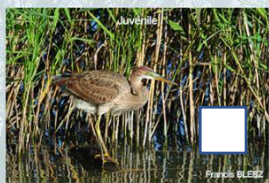

Le **Héron cendré** (*Ardea cinerea*) est le plus commun de nos hérons. Contrairement aux cigognes et à la Grue cendrée, il vole le cou replié en « S ». Il niche en colonies dans les arbres et on le remarque très souvent posté à découvert. Il se nourrit surtout de batraciens, petits mammifères et mollusques, les poissons ne représentant que 20% de son régime alimentaire, proportion obtenue grâce à l'analyse de ses pelotes de réjection. L'oiseau est intégralement protégé par la loi.

Taille : 95 cm  
Envergure : 190 cm  
Ordre des Ardéiformes  
Famille des Ardéidés

J	F	M	A	M	J	J	A	S	O	N	D

commun

La **Grande Aigrette** (*Casmerodius albus*) est presque aussi grande que le Héron cendré et vole, comme lui, le cou replié en « S ». Parfois prise pour un héron albinos, c'est une espèce à part entière. Elle était une visiteuse hivernale jusque dans les années 2000 mais, en raison des changements climatiques et d'une protection efficace de l'espèce en Europe centrale, elle s'observe de plus en plus longtemps et souvent en Lorraine et pourrait y devenir nicheuse. Son régime alimentaire est identique à celui du Héron cendré.

Taille : 100 cm  
Envergure : 165 cm  
Ordre des Ardéiformes  
Famille des Ardéidés

J	F	M	A	M	J	J	A	S	O	N	D

assez commune    peu commune    assez commune

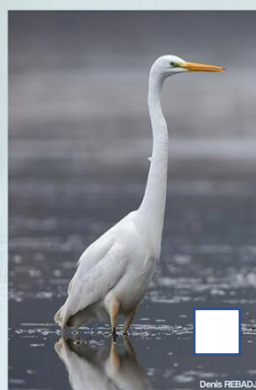
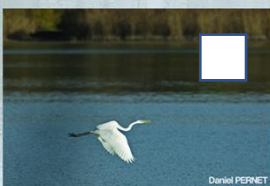



# 6 Le pavillon sur la frontière

Observez le pavillon et dites ce que symbolise ce dessin.



Ce monument représente .....

.....

.....

.....

.....

.....



Merci de votre participation !